

8 7 6 5 4 3 2 1

F E D C B A

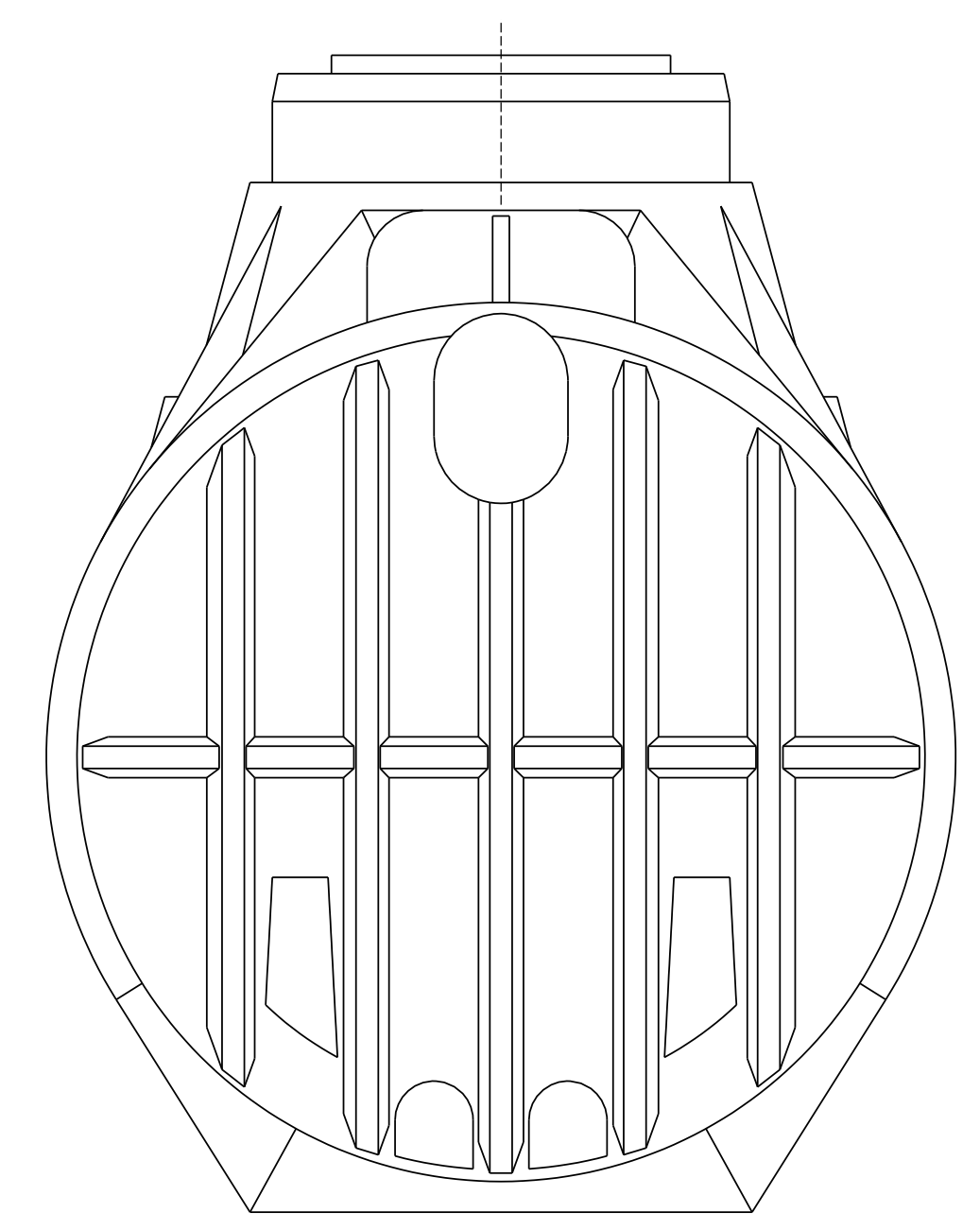
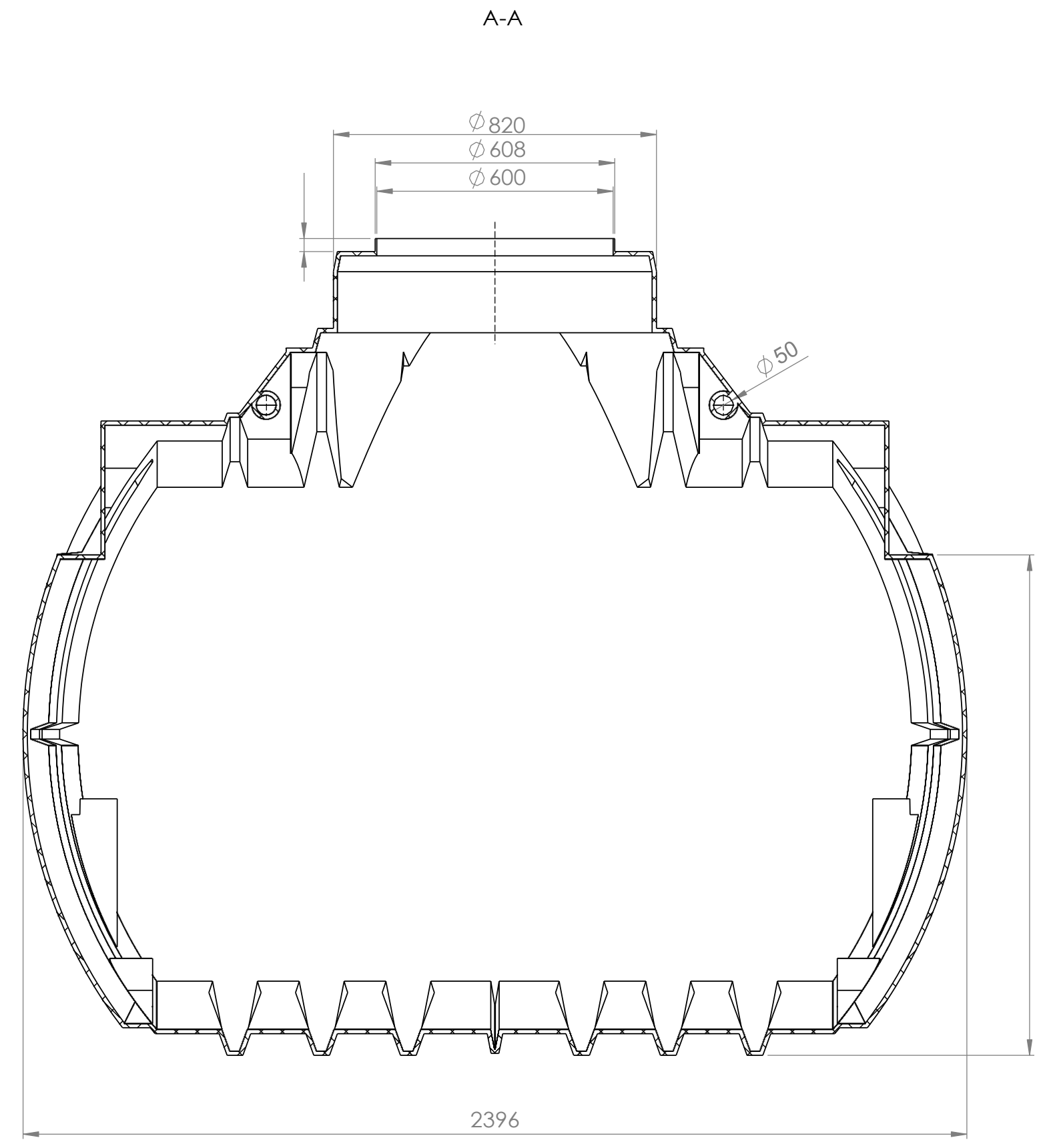
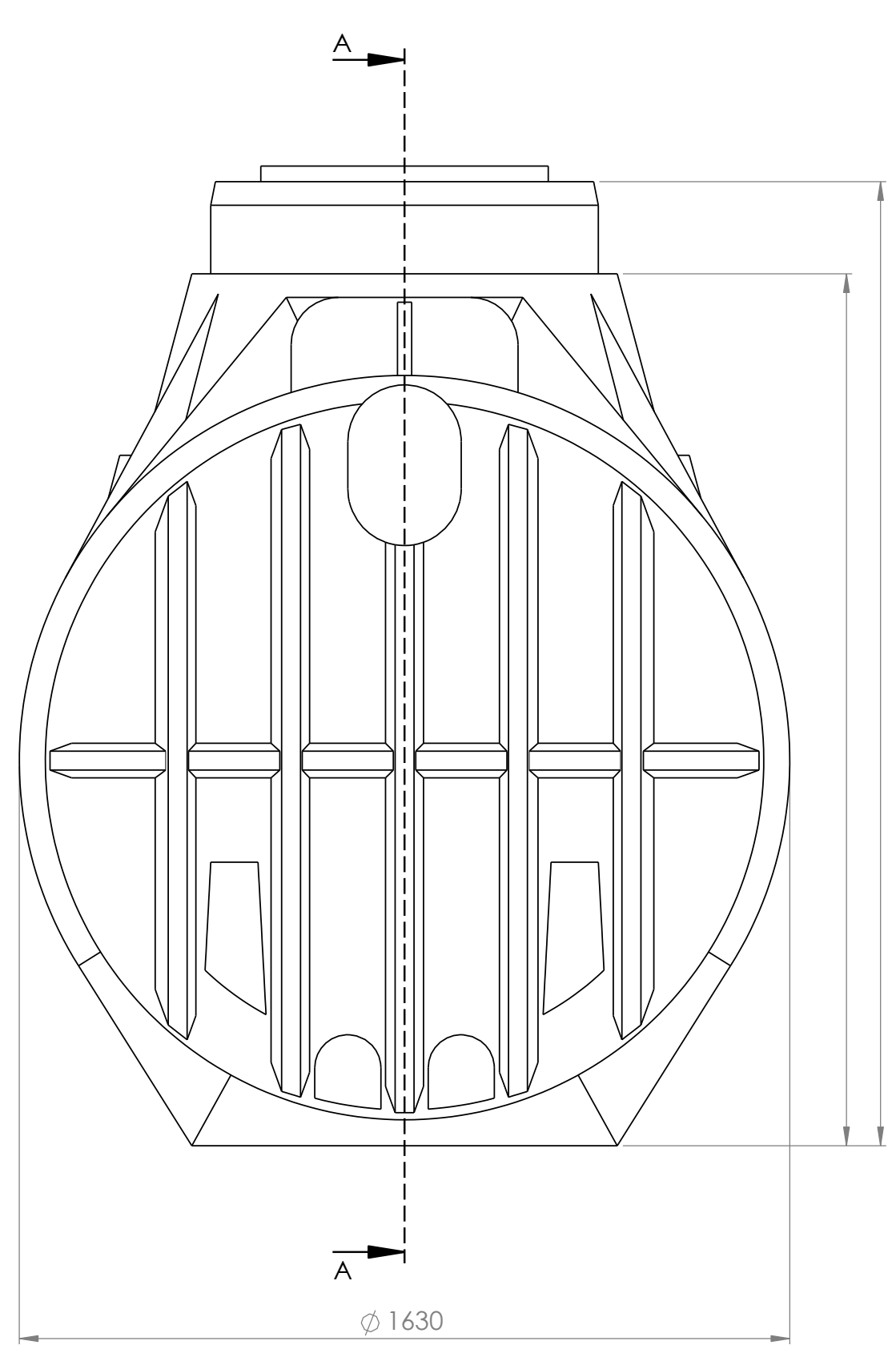

Hinweis:
 Durch Schrumpftoleranz des Rotationsteils
 und die Toleranzen der Einzelteile
 können sich die Einbaumaße verändern!

frei für Vorserie		000	C.Herrmann 11.06.2018			
Bereich	Änderungsbeschreibung revision text	Index	Ersteller/auth. Datum/date	Prüfer/check Datum/date	Kundenzeichnung client's drawing	Index Cl./Ku
Werkstoff/material PE schwarz	Masse/mass in kg 188805,47548	Allg. Toleranzen/gen. tolerances Rotationsteile/rotomoulded parts		Metallbauteile & Maschinell bearbeitete Flächen/ metall components & machined areas		
	Massstab/scale 1:12	DIN 16742 - TG9		DIN 2768-1 f m c v		
Benennung/title Atlantis 4000 o. A.		Format/size A2	Blatt/sheet 1/1	Sach-Nr./basic number 35.4001.0000	Kundennr./client's No.	
Keine Änderungen ohne Zustimmung der federführenden Konstruktion. / Any alterations are subject to the approval of the design department.						

.\07 Technik\Produktdokumentation\Wassertechnik\35.4001.0000\35.4001.0000_000_Altantis_4000 o. A.